

# GUTMANN GS 40



Dieses Produkt finden Sie auch unter  
[productfinder.gutmann-group.com](http://productfinder.gutmann-group.com)

BAUSYSTEME | ALUMINIUM AUSSENFENSTERBÄNKE & ZUBEHÖR

02.2012

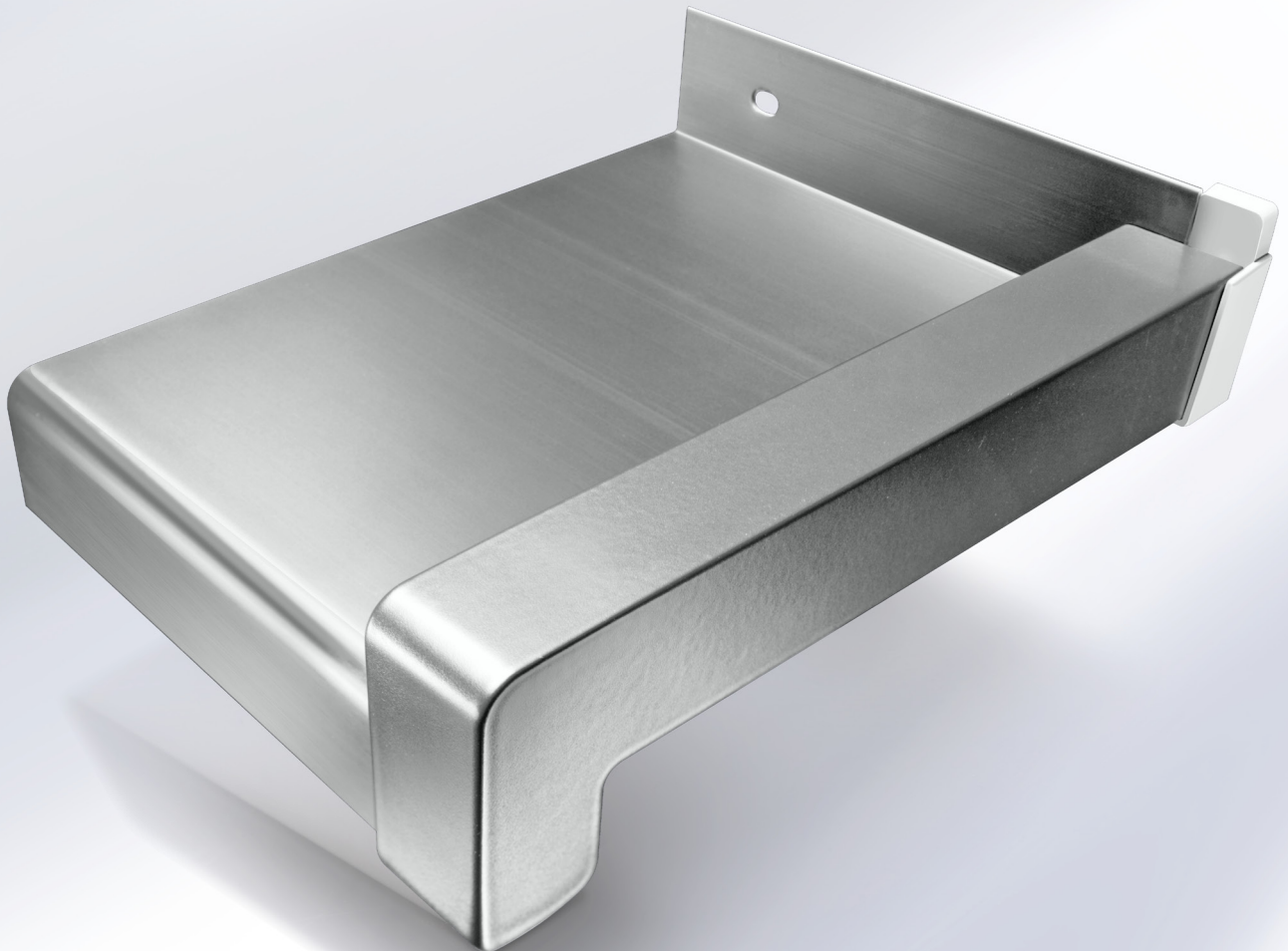

# ALUMINIUM AUSSENFENSTERBANK GS 40

## GS 40

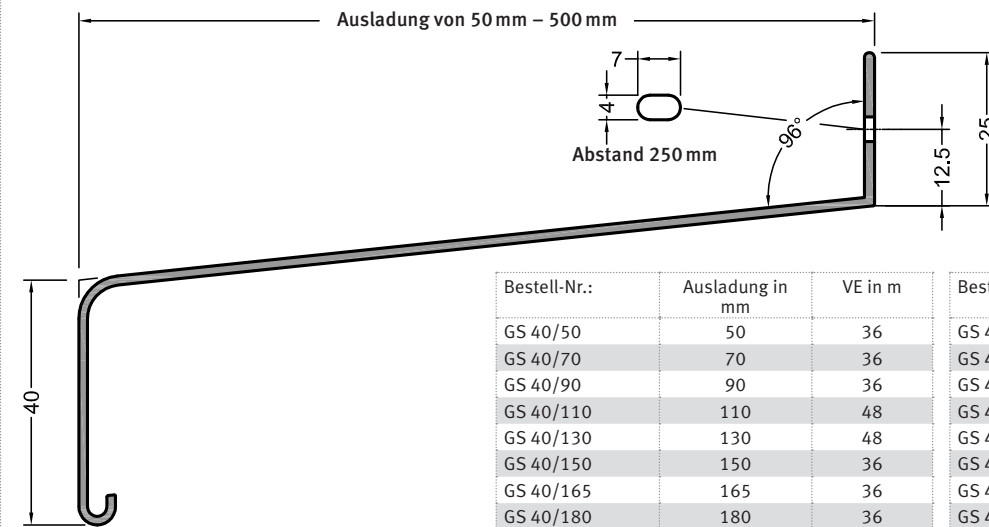

Bestell-Nr.:	Ausladung in mm	VE in m	Bestell-Nr.:	Ausladung in mm	VE in m
GS 40/50	50	36	GS 40/260	260	24
GS 40/70	70	36	GS 40/280	280	24
GS 40/90	90	36	GS 40/300	300	12
GS 40/110	110	48	GS 40/320	320	12
GS 40/130	130	48	GS 40/340	340	12
GS 40/150	150	36	GS 40/360	360	12
GS 40/165	165	36	GS 40/380	380	12
GS 40/180	180	36	GS 40/400	400	12
GS 40/195	195	36	<b>GS 40/420<sup>3)</sup></b>	<b>420</b>	<b>12</b>
GS 40/210	210	24	<b>GS 40/440<sup>3)</sup></b>	<b>440</b>	<b>12</b>
GS 40/225	225	24	<b>GS 40/460<sup>3)</sup></b>	<b>460</b>	<b>12</b>
GS 40/240	240	24	<b>GS 40/500<sup>3)</sup></b>	<b>500</b>	<b>12</b>

NEU

3) Fensterbank gekantet, Lagerhaltung EV1 und Ral 9016  
Weitere Ausladungen, z.B. 520 mm in gekanteter Ausführung lieferbar.

## UD 40-25

Material: EPDM

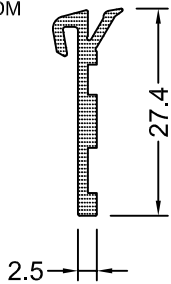

Fensterbankdichtung	VE
UD 40-25 (schwarz)	100 m

## UD 40-25 W

Material: EPDM

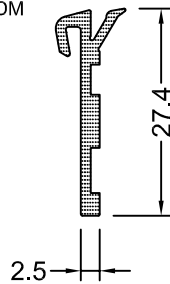

Fensterbankdichtung	VE
UD 40-25 W (weiß)	100 m

## VH 40

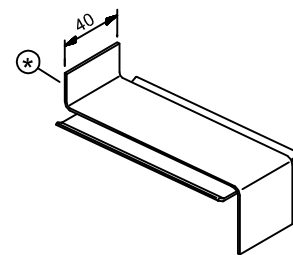

Aluminium-Verbinder	VE
VH 40 / Ausladung <sup>3)</sup>	10 St.

## VHG 40 Innenecke

für / 90° 1)  
für / 135° 2)

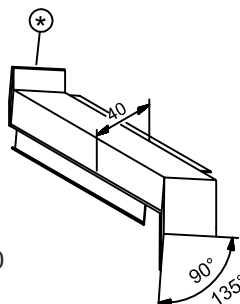

Aluminium-Verbinder	VE
VHG 40 / Ausladung	10 St.

## VHG 40 Außenecke

für / 90° 1)  
für / 135° 2)

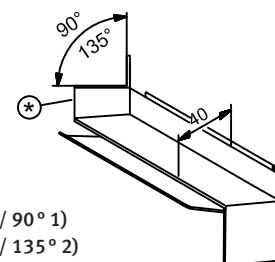

Aluminium-Verbinder	VE
VHG 40 / Ausladung	10 St.

\* Verbinder am Anschraubsteg der Fensterbank abdichten

1) Keine Lagerhaltung in G214

2) Lagerhaltung nur in blank; Bitte Lieferzeit erfragen!

# ZUBEHÖR FÜR FENSTERBANK GS 40

## VS 400

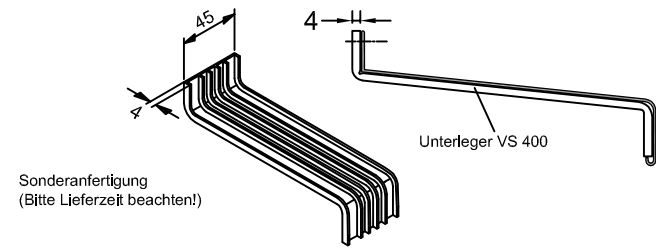

Sonderanfertigung  
(Bitte Lieferzeit beachten!)

Aluminium-Unterleger	VE
VS 400 / Ausladung	1 Stück

## Einbau VS 400

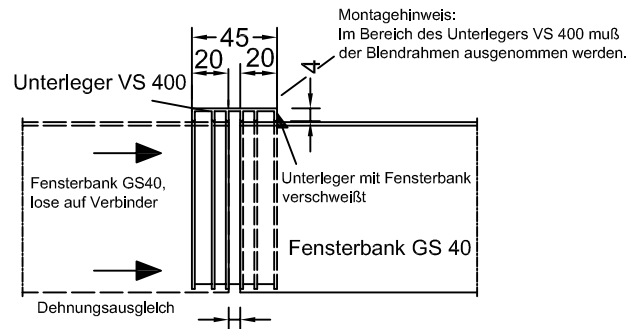

## RV 4/40-150-470

Stückliste:

- RV-4/40
- FLACH zu
- RV 4/40-150
- RV 4/40-280
- RV 4/40-370
- RV 4/40-470

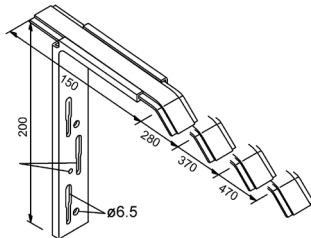

Fensterbankhalter für WDV-Systeme	für Fensterbank	VE
RV 4/40-150	GS 40/50 - GS 40/195	100 St.
RV 4/40-280	GS 40/210 - GS 40/280	100 St.
RV 4/40-370	GS 40/300 - GS 40/400	100 St.
RV 4/40-470	GS 40/420 - GS 40/500	100 St.

## RV TI 150-470

Stückliste:

- RV-TI
- FLACH zu
- RV 4/40-150
- RV 4/40-280
- RV 4/40-370
- RV 4/40-470

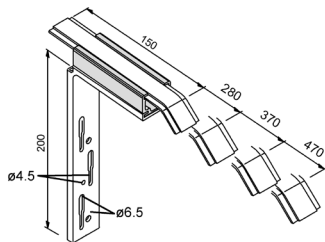

Fensterbankhalter für WDV-Systeme	für Fensterbank	VE
RV TI-150	GS 40/50 - GS 40/195	100 St.
RV TI-280	GS 40/210 - GS 40/280	100 St.
RV TI-370	GS 40/300 - GS 40/400	100 St.
RV TI-470	GS 40/420 - GS 40/500	100 St.

Stufenlos verstellbarer Fensterbankhalter RV 4/40

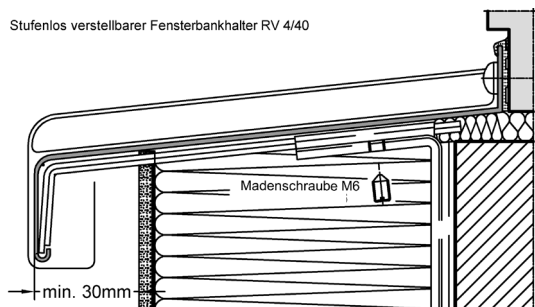

Stufenlos verstellbarer Fensterbankhalter RV-TI

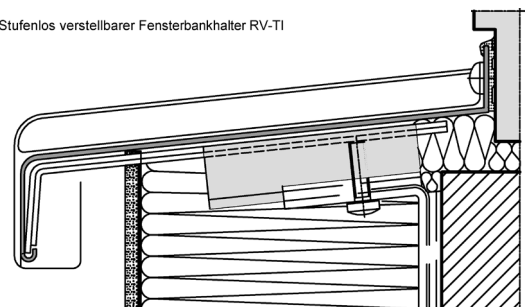

## RS 40

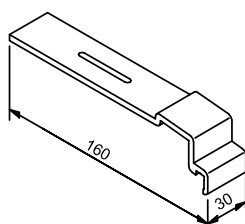

Fensterbankhalter (Sichtmauerwerk)	VE
RS 40	100 St.

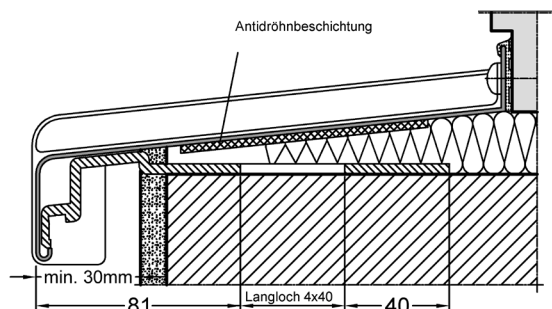

# ZUBEHÖR FÜR FENSTERBANK GS 40

## → B 406 AL

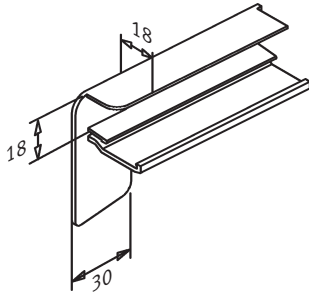

Aluminium-Bordstück

VE

B 406 AL

25 Paar

## → B 404 AL

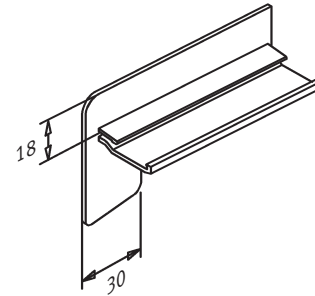

Aluminium-Bordstück

VE

B 404 AL 1)

25 Paar

## → B 2 AL

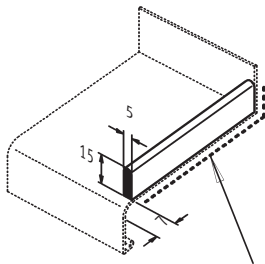

Aluminiumbordstück mit Fensterbank verschweißt

Aluminium-Bordstück

B 2 AL

## → B 3 AL

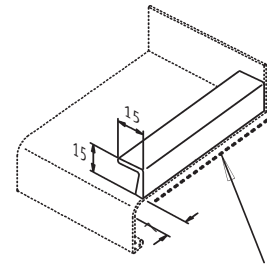

Aluminiumbordstück mit Fensterbank verschweißt

Aluminium-Bordstück

B 3 AL

## → Dichtstück AL-B

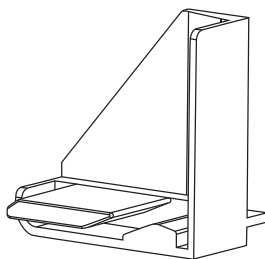

passend zu:  
B 406 AL  
B 404 AL

Dichtstück für Aluminium-Bordstück

VE

Dichtstück AL-B

200 Paar

NEU

- Einfache Verarbeitung (aufstecken, fertig!)
- Wirtschaftliche Montage
- Ecke sicher dicht (Systemprüfung mit Zertifikat)

# ZUBEHÖR FÜR FENSTERBANK GS 40

## Aluminium-Gleitabschluss MF400

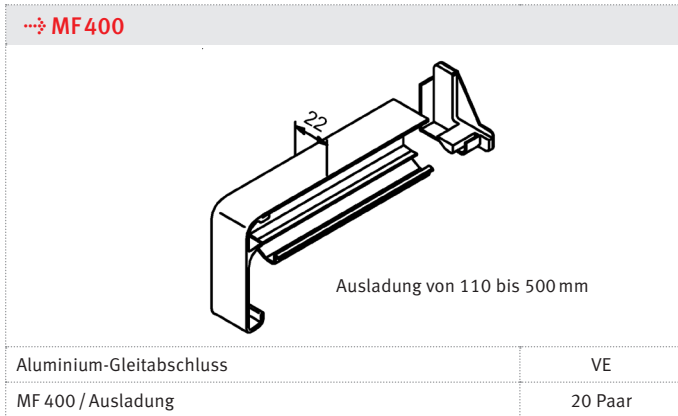

- **Keine Putzrisse:** mechanischer Dehnungsausgleich bis 3 mm durch Edelstahlfeder
- Zur Verarbeitung in allen Wärmedämmverbundsystemen (WDVS) bestens geeignet
- **Ecke sicher dicht:** geprüft im WDVS-Fassadenelement
- In Ausladungstiefen von 110 mm bis 500 mm für HGW-Fensterbanksystem GS 40 lieferbar
- Standardfarben Weiß, Silber und Braun, alle RAL-Farben möglich

### Montagehinweis

Schnittkante der Fensterbank muss gratfrei sein.

Der Aluminium-Gleitabschluss MF 400 wird am Anschraubsteg der Fensterbank fixiert und aufgesteckt.

Die Montage mit Hammer oder ähnlichen Gegenständen ist zu vermeiden, da dies zu Beschädigungen des Gleitabschlusses führen kann.

Zusätzliches Abdichten des Aluminium Gleitabschlusses ist nicht erforderlich.

### Zuschnitt der Fensterbank

Beim Zuschnitt der Fensterbank ist darauf zu achten, dass der Gleitabschluss die Fensterbank beidseitig um jeweils 12 mm (= 24 mm) verbreitert.

### Baukörperanschluss

Der Baukörperanschluss hat nach den technischen Anforderungen der Richtlinien „Montage im Rahmen der RAL-Gütesicherung Fenster und Türen“ zu erfolgen.

## Kunststoff-Gleitabschluss KF400

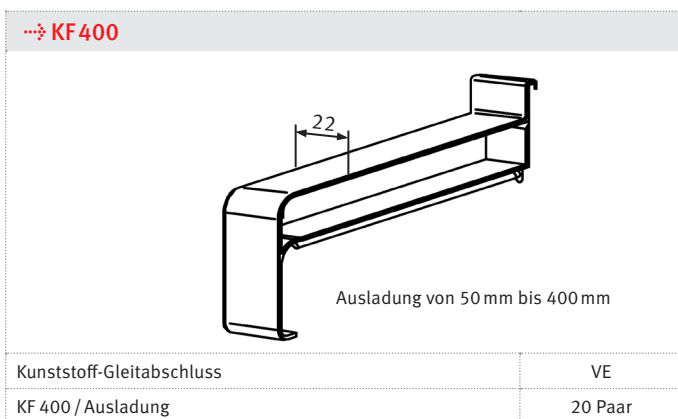

- Ansprechende Optik durch filigrane Formgebung
- Integrierter Dehnungsausgleich (beidseitig je 3 mm)
- Wirtschaftliche Verarbeitung: EINTEILIG (aufstecken, fertig!)
- Schlagregendicht (Systemgeprüft)
- Witterungsbeständig und UV-stabil
- Zur Verarbeitung in allen Wärmedämmverbundsystemen (WDVS) bestens geeignet
- Verfügbar in den Farben Weiß, Grau, Braun

### Montagehinweis

Schnittkante der Fensterbank muss gratfrei sein.

Der Kunststoff-Gleitabschluss KF 400 wird am Anschraubsteg der Fensterbank fixiert und aufgesteckt.

Die Montage mit Hammer oder ähnlichen Gegenständen ist zu vermeiden, da dies zu Beschädigungen des Gleitabschlusses führen kann.

Zusätzliches Abdichten des Kunststoff-Gleitabschlusses ist nicht erforderlich.

### Zuschnitt der Fensterbank

Beim Zuschnitt der Fensterbank ist darauf zu achten, dass der Gleitabschluss die Fensterbank beidseitig um jeweils 7 mm (= 14 mm) verbreitert.

### Baukörperanschluss

Der Baukörperanschluss hat nach den technischen Anforderungen der Richtlinien „Montage im Rahmen der RAL-Gütesicherung Fenster und Türen“ zu erfolgen.

### Hinweis:

Eine zusätzliche Abdichtung zwischen dem Anschraubsteg der Fensterbank und dem Kunststoff-Gleitabschluss KF 400, ist nur erforderlich, wenn eine Luftdichtheit der Bauanschlussfuge (raumseitig nach DIN 4108-2) nicht gewährleistet ist.

# TECHNISCHER ANGANG | HINWEISE ZU ALUMINIUM-FENSTERBÄNKEN

## Montagehinweis

Um mögliche Bauschäden auszuschließen, sind die Montage-Richtlinien grundsätzlich vom Verarbeiter zu beachten. Auch für bauseits vorgegebene spezielle Detaillösungen sind folgende Vorgaben Grundlage für einen fachgerechten Einbau.

- Beim Einbau der Aluminium-Fensterbänke ist bei einem Temperaturunterschied von 50 °C eine Längsausdehnung bis 1,2 mm per Meter zu berücksichtigen. Aufgrund der Längsdehnung sollte die Aluminium-Fensterbank nicht fest in den Putz- oder Baukörper eingebunden werden.
- Um die Dehnung unter Kontrolle zu halten, sind Fensterbänke mit einer Gesamtlänge von über 3000 mm zu teilen und mit GUTMANN Stoßverbindern zu versehen.
- Die Dehnungsfuge sollte mindestens 12 mm betragen, damit die Ausdehnung aufgefangen werden kann.
- Fensterbankverbinder sind am Schraubsteg mit Silikon abzudichten.
- Der Überstand der Fensterbank über die fertige Außenfassade muss mindestens 30 – 40 mm betragen.
- Grundsätzlich empfehlen wir für die Geräuschkämmung, z. B. bei Regen, die Fensterbänke mit Antidröhn auszustatten.
- Die 6° Ablaufschräge muss nach dem Einbau noch vorhanden sein.
- Bei der Befestigung der Fensterbänke ist eine Dichtung zwischen Fensterbank-Anschraubsteg und Fenster anzubringen.
- Zur Befestigung sind verzinkte Schrauben oder Schrauben in V2A Qualität mit Kunststoff-Unterlegscheiben zu verwenden.
- Bei einer Ausladung von 150 mm oder größer ist der GUTMANN Spezialhalter im Abstand von ca. 600 mm einzusetzen. Bei einer Fensterbanklänge von bis zu 1,2 m, ist mittig ein Halter zu setzen.
- Bei aufgestecktem Aluminium-Bordstück ist vor der Montage auf der Fensterbankkante Silikon aufzubringen.
- Beim Einputzen der Abschlüsse muss eine Dehnungsfuge mittels eines vorkomprimierten Dichtbandes bzw. einer exakt ausgeführten Silikonversiegelung zwischen Fensterbank-Bordstück und Putz vorhanden sein.
- Die zum Schutz der veredelten Oberfläche der Fensterbank aufgeklebte Schutzfolie ist begrenzt UV-beständig. Sonneneinstrahlung während der Lagerung ist zu vermeiden. Die Folie ist spätestens drei Monate nach Montage zu entfernen! (Folie recyclebar)
- Die technischen Anforderungen der Richtlinien „Montage im Rahmen der RAL-Gütesicherung Fenster und Türen“ sind bei der Montage der GUTMANN Fensterbänke und des Zubehörs einzuhalten. Zu bestellen unter Telefonnummer: 069 95 50 54-0.

## Lieferhinweise

- GUTMANN Aluminium-Fensterbänke werden in Herstellungslängen 6000 mm mit einer Langlochstanzung von 4,2 x 7 mit einem Abstand von 250 mm am Anschraubsteg geliefert.
- Bei Bedarf können auch nach Anforderung Fixlängen mit einem Preisaufschlag geliefert werden.

### Verpackungseinheiten:

- Ausladung 50 – 90 mm = VE 36 m
- Ausladung 110 – 130 mm = VE 48 m
- Ausladung 150 – 195 mm = VE 36 m
- Ausladung 210 – 280 mm = VE 24 m
- Ausladung 300 – 500 mm = VE 12 m

### Antidröhn:

- Antidröhnbeschichtung muss extra bestellt werden!
- Ausführung GUTMANN –Standard:  
Beklebung 1/3 der Fläche, beginnend 50 mm hinter der Tropfkante, d. h.
  - bis Ausladung 90 mm = Antidröhnstreifen 30 mm
  - bis Ausladung 150 mm = Antidröhnstreifen 50 mm
  - bis Ausladung 240 mm = Antidröhnstreifen 80 mm
  - bis Ausladung 500 mm = Antidröhnstreifen 2 x 80 mmDiese Ausführung genügt erfahrungsgemäß, um eine ausreichende Entdröhnung zu erreichen.

### Lieferbare Oberflächen:

Ab Lager sind die Fensterbänke mit folgenden Oberflächen lieferbar:

- **Eloxal**
  - Natur eloxiert = E 6/EV 1
  - Mittelbronze eloxiert = E 6/G 214
  - Dunkelbronze eloxiert = E 6/G 216
- **Pulverbeschichtung**
  - Weiß = RAL 9016
- Beschichtungen nach der RAL-Karte sind auf Sonderbestellungen möglich
- Aufgrund der gestiegenen Umwelteinflüsse wird davon abgeraten blanke Fensterbänke einzusetzen.
- Fensterbänke mit veredelter Oberfläche werden grundsätzlich mit Schutzfolie geliefert.
- Bei oberflächenveredelten Fensterbänken muss fertigungsbedingt mit einem Anschnitt von 30 – 50 mm gerechnet werden (Aufhängung/Kontaktstelle).



---

## HARMONIE DURCH VIELFALT



---

Farben und Formen bilden eine harmonische Einheit. Die Farbgebung unterstützt die Form und bringt sie besonders gut zur Geltung. Im Gegenzug dazu wird durch eine gelungene Form die Wirkung der Farbe unterstrichen und hervorgehoben.

Die richtige Farbauswahl ist somit ein entscheidendes Kriterium bei der Gestaltung von Gebäuden. GUTMANN bietet Ihnen unzählige Kombinations- und Variationsmöglichkeiten. Sämtliche Farben nach RAL, NCS, Dekor- und Sonderfarben sind erhältlich. Auf diese Weise lassen sich Fenster, Türen und Fassaden farblich exakt auf die Umgebung abstimmen.

- RAL Standardfarben
- Decoralfarben
- Eloxalfarben
- Metalldesign
- Mikrolierte Oberflächen
- Trendfarben
- Baubronze-Design
- Strukturdesign

Weitere Informationen finden Sie in unserer Broschüre „**Möglichkeiten der Oberflächengestaltung**“.



**GUTMANN AG**

Nürnberger Str. 57 | 91781 Weißenburg, Deutschland  
T +49 (0) 9141-992-0 | F +49 (0) 9141-992-212  
[www.gutmann.de](http://www.gutmann.de) | [info@gutmann.de](mailto:info@gutmann.de)